

Dessin de pièces tirées du volumique selon norme ISO

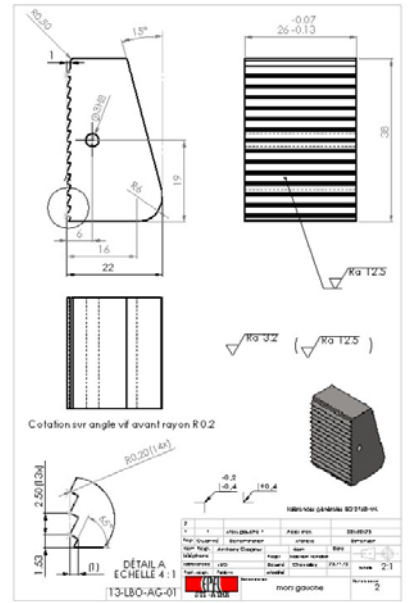
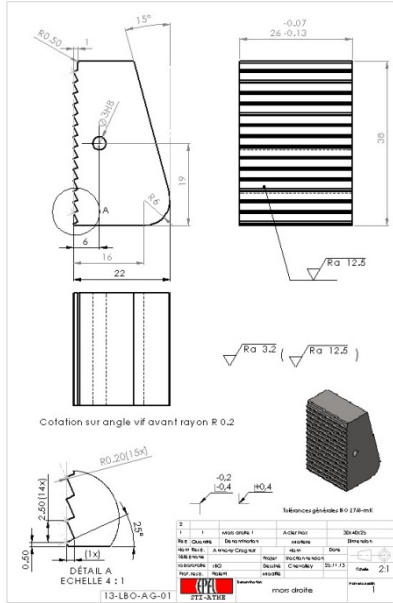
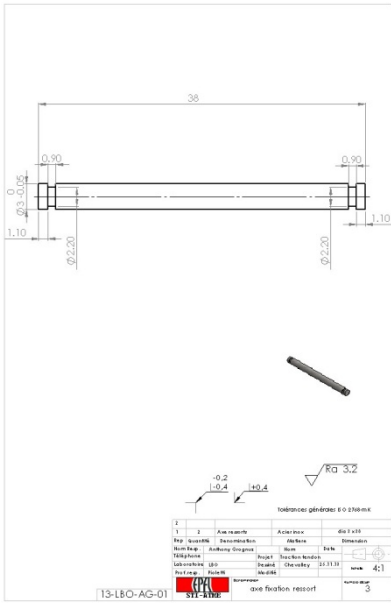

Cartouche avec toutes les infos indispensables. Sur demande possibilité de l'obtenir pour système solidworks

Nomenclature avec numéro de dessin selon dessin de pièce et nombre de pièces pour le montage

Num pièce	Nom	QTE
00	pince	1
1	mors droite	1
2	mors gauche	1
3	axe fixation ressort	2

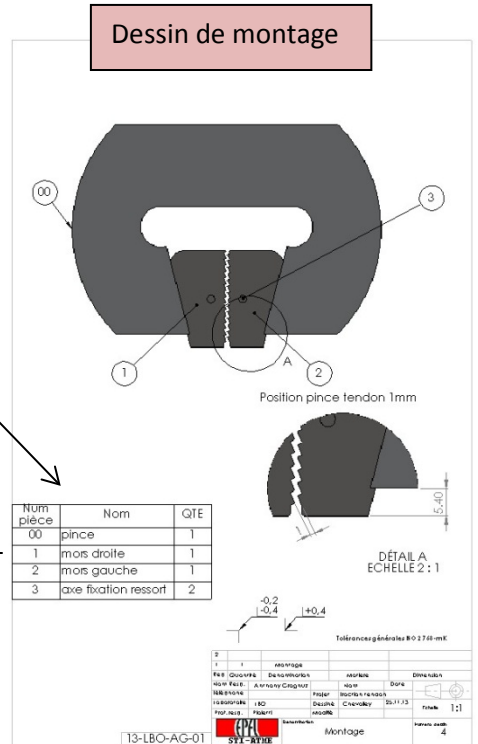

Cartouche :
 Nom de la pièce
 Matière
 Nbr de pièces
 Nom resp.
 Laboratoire
 Prof. Resp.
 Tél
 Numéro projet

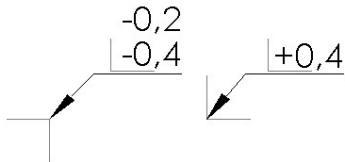

Tolérances générales
 Cassage d'angle, rayon max.

Tolérances générales ISO 2768-mK

2	1	Montage			
Rep	Quantité	Denomination	Matiere	Dimension	
Nom Resp.	Anthony Grognuz		Nom	Date	
Téléphone		Projet	Traction tendon		
Laboratoire	LBO	Dessiné	Chevalley	25.11.13	
Prof. resp.	Pioletti	Modifié			
			Denomination	Numero dessin	
			Montage	4	

13-LBO-AG-01