

Constructions rurales du Canton de Vaud

Illustrations d'une étude en architecture

Rural Constructions of the Vaud Canton

Illustrations from an Architectural Study

Frédéric Aubry, Mario Bevilacqua
Département d'Architecture
Ecole polytechnique fédérale
Lausanne, Suisse/Switzerland

Depuis 1967, dans le cadre de l'enseignement de l'architecture en première année de l'Ecole Polytechnique Fédérale de Lausanne, on poursuit des travaux de recherche sur l'architecture rurale traditionnelle dans le canton de Vaud (Suisse).

Le but de ce travail est d'étudier des objets concrets dans leur contexte naturel pour décrire la réalité des matériaux, des structures et des espaces ainsi que les détails de construction par les moyens graphiques propres à l'architecte. L'étude comprend dans un premier temps des greniers, fours à pain, chalets, alpages, granges et fontaines du canton de Vaud et le travail a plus récemment été étendu à des exemples d'architecture vernaculaire d'autres régions.

On se limitera ici à donner, en guise d'introduction, des relevés, des plans et photographies d'un chalet et d'un grenier de deux villages du canton. Ces espaces construits sont l'expression d'une réalité lentement élaborée au cours des siècles, exécutés avec des procédés et techniques locaux.

Since 1967 the first year architectural course, of the Architecture Department of the Federal Institute of Technology of Lausanne, is pursuing research work on the traditional rural architecture of the Vaud canton in Switzerland.

The aim of the work is to study concrete objects in their natural context in order to describe the reality of materials, structures and spaces as well as construction details with the graphic means of the architect.

During the first period the study is concerned with granaries, bread ovens, chalets, mountain pastures, barns, fountains of the Vaud canton and more recently it has been extended to examples of vernacular architecture from other regions.

We will here limit ourselves, as an introduction, to drawings and pictures of a barn from two villages of the canton. These buildings are the expression of an indigenous tradition that has grown slowly during centuries and are built with local means and techniques.

1. Grenier à robes à Cergnat/Barn at Cergnat

Grenier construit en sapin blanc au début du 18ème siècle. Du Sépey où il reposait sur une cave en pierre, il fut transporté à Cergnat et placé sur pilotis.

Barn built with Swiss pine in the early 18th century. From Sépey where the barn was situated on a stone cellar it was later removed to Cergnat and placed on pile foundation.

Relevés de/Measured drawings by : E. Aboulker, J. Belkacem, R. Bistricey, M. Burgener, J. Lebet, M. Muyres, D. Papadaniel, C. de Senarclens.

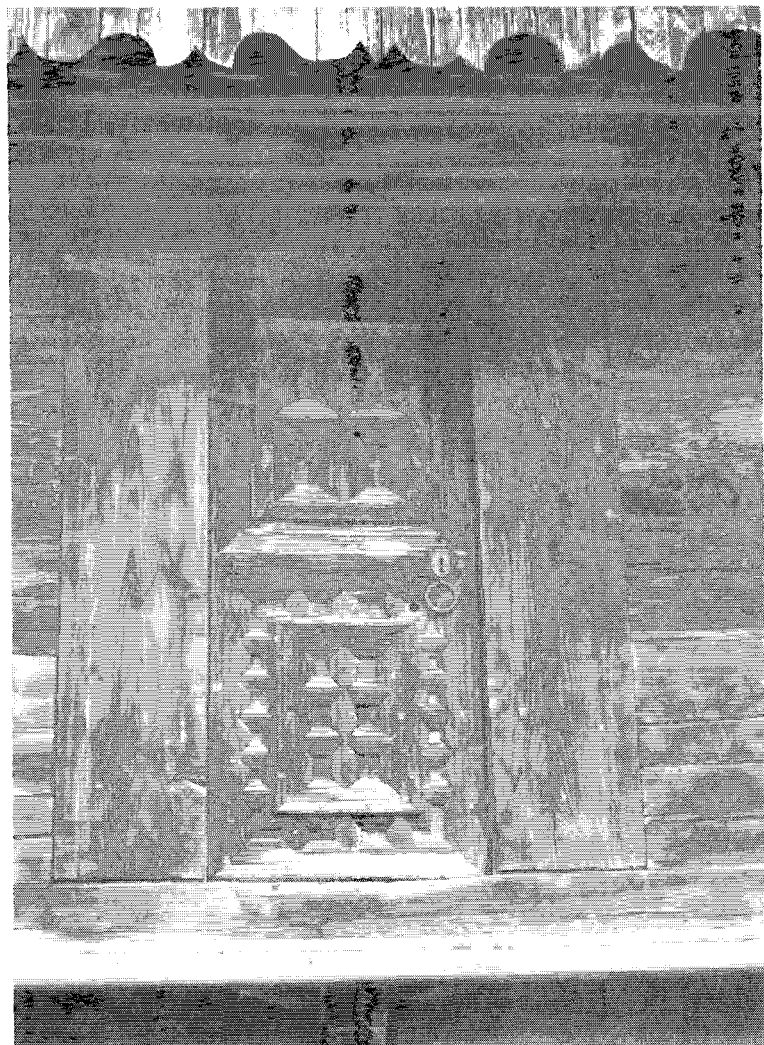

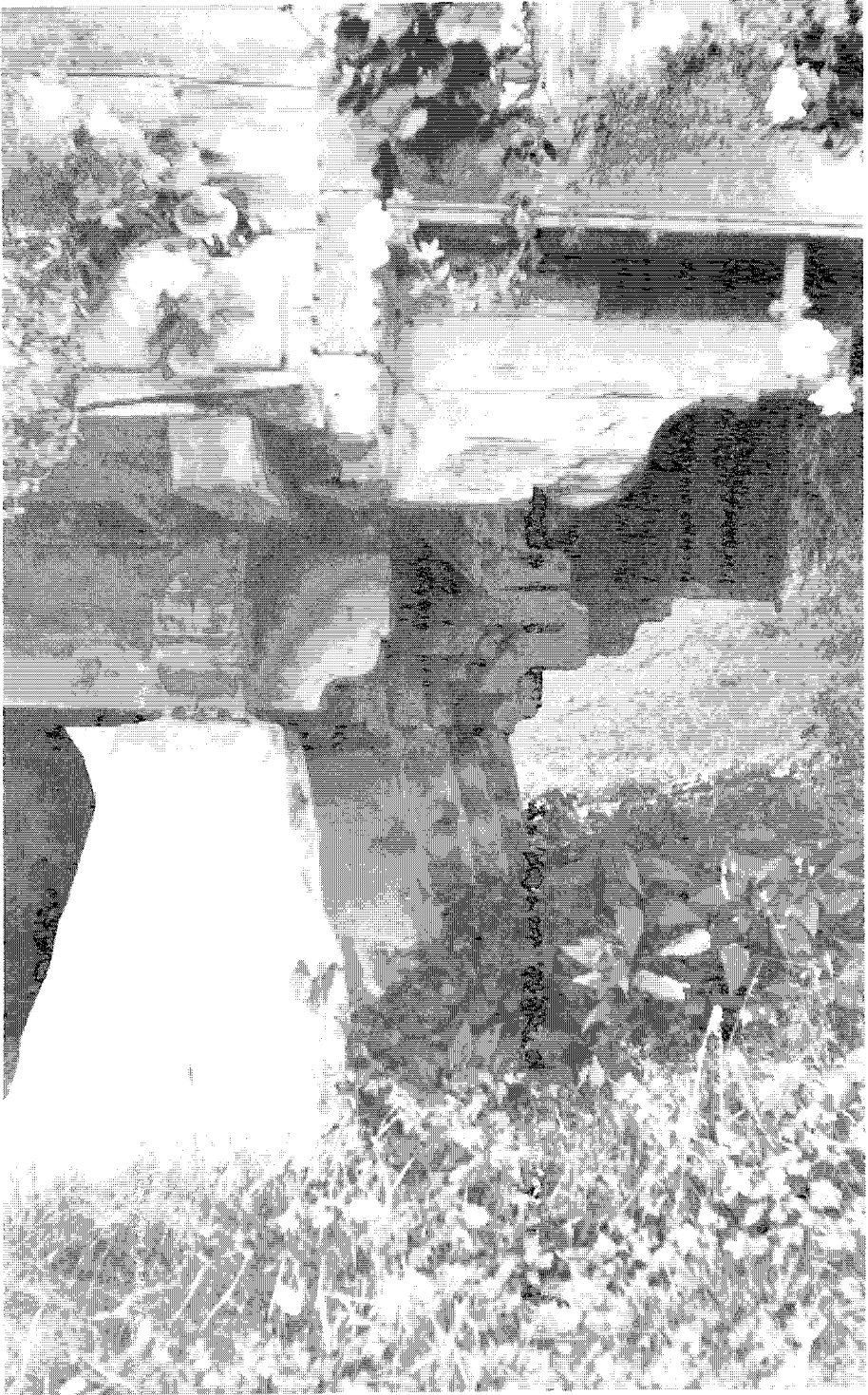

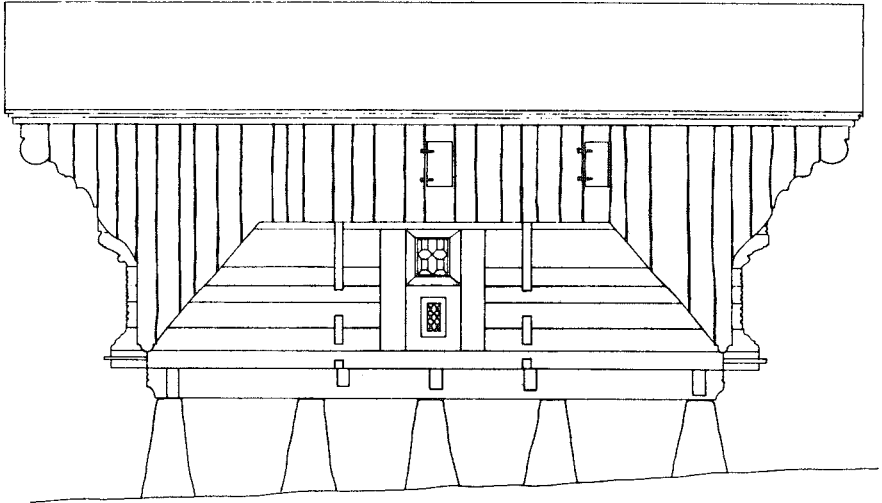

Elévation ouest

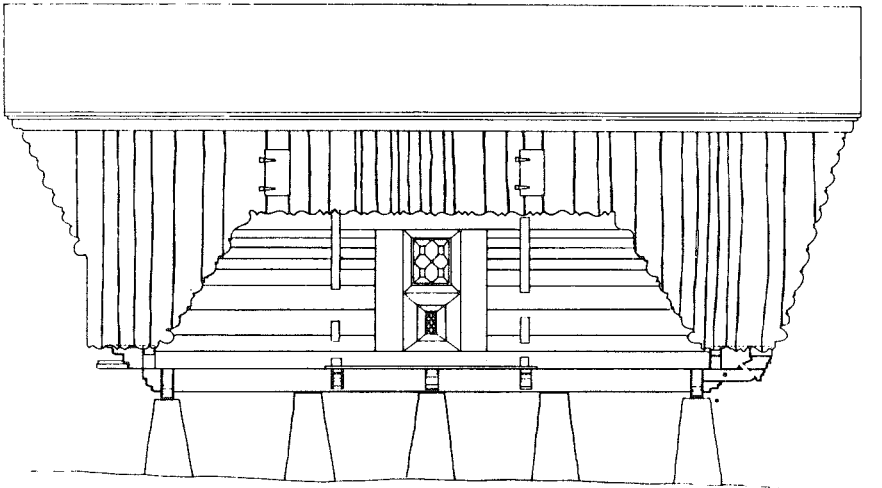
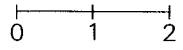

Elévation est

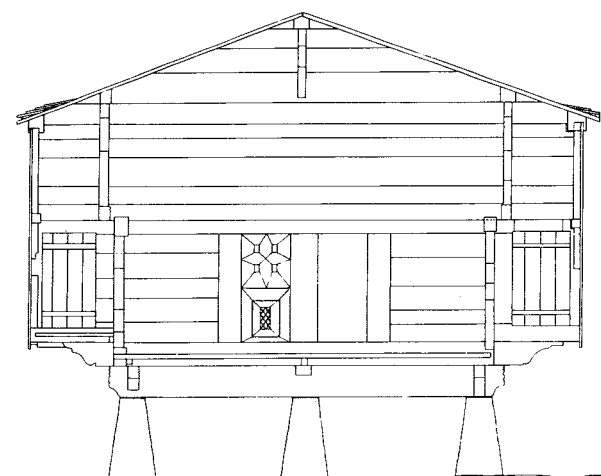

Elévation nord

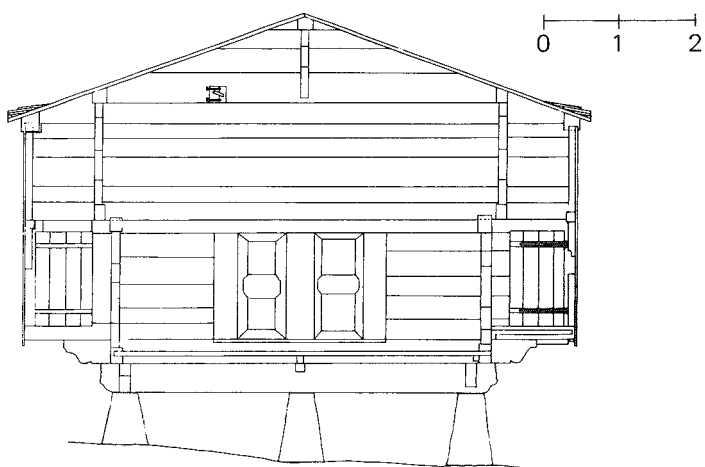

Elévation sud

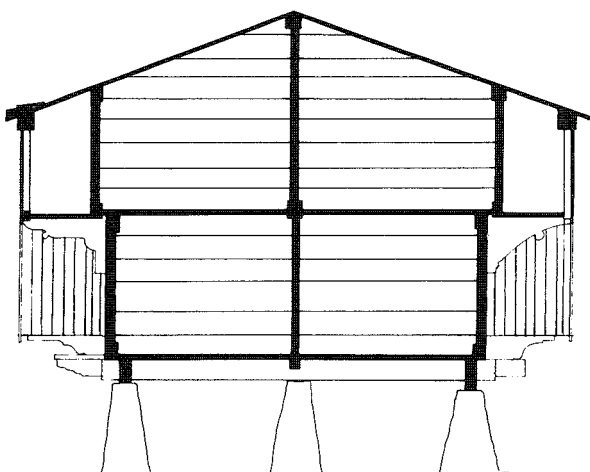

Coupe AA'

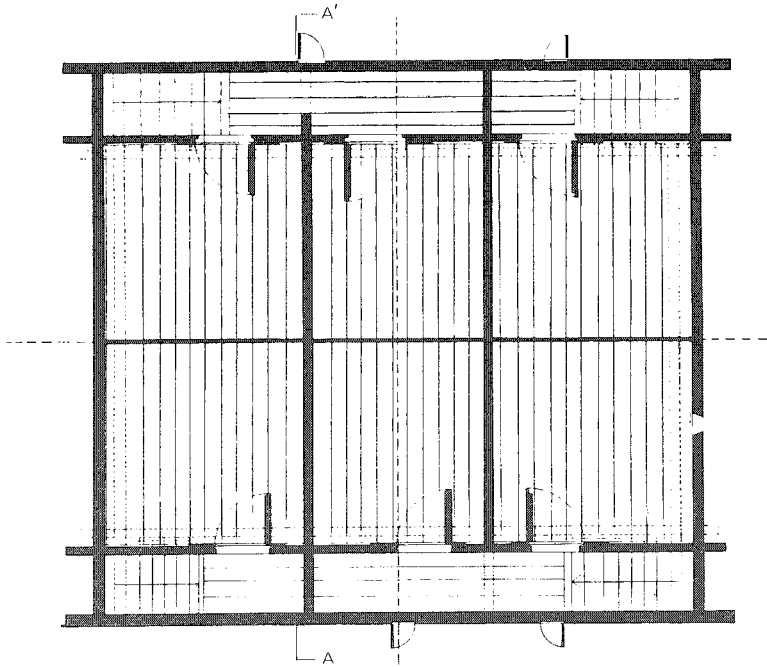

Plan 1er étage

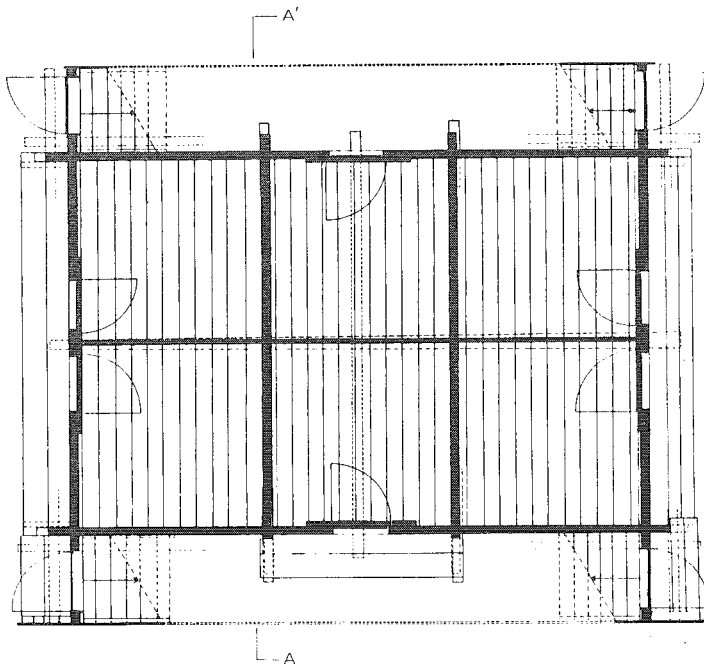
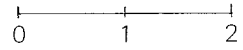

Plan rez de chaussée

2. Grenier Bonzon à La Forclaz / The Bonzon Barn at La Forclaz

La Forclaz est un petit village situé sur les hauteurs de la rive gauche de la rivière Grand Eau, au pied nord du Chamossaire, à 2,4 km du Sépey. Il fut construit en 1677 pour David Wrelod, par Colet Mermod, charpentier réputé. Déplacée vers 1920, une porte a été percée dans la façade arrière, alors que la porte avant était condamnée.

La Forclaz is a small village situated on the left side of the Grande Eau river, on the north side of Chamossaire, at 2,4 km from Sépey. Built in 1677 for David Wrelod by Colet Mermod, a famed carpenter. The barn was moved to another place close by in 1920. A door has been added at the back and the one in the front was blocked up.

Relevés de/Measured drawings by : F. Levant, H. Sprenger, M. Zünd.

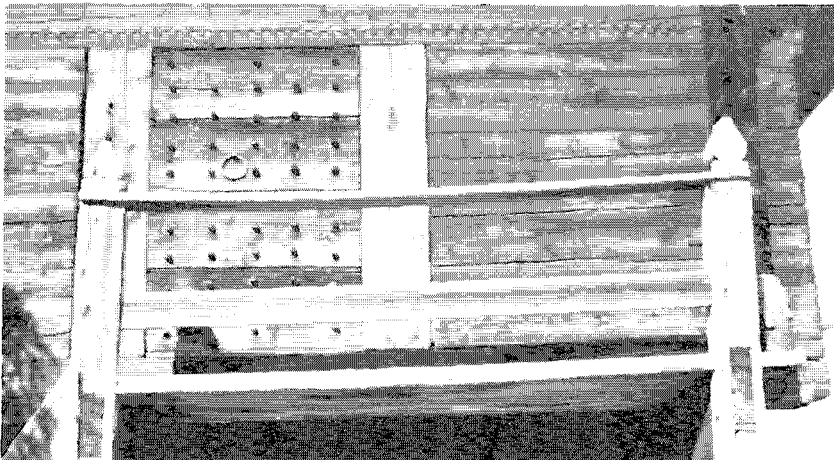

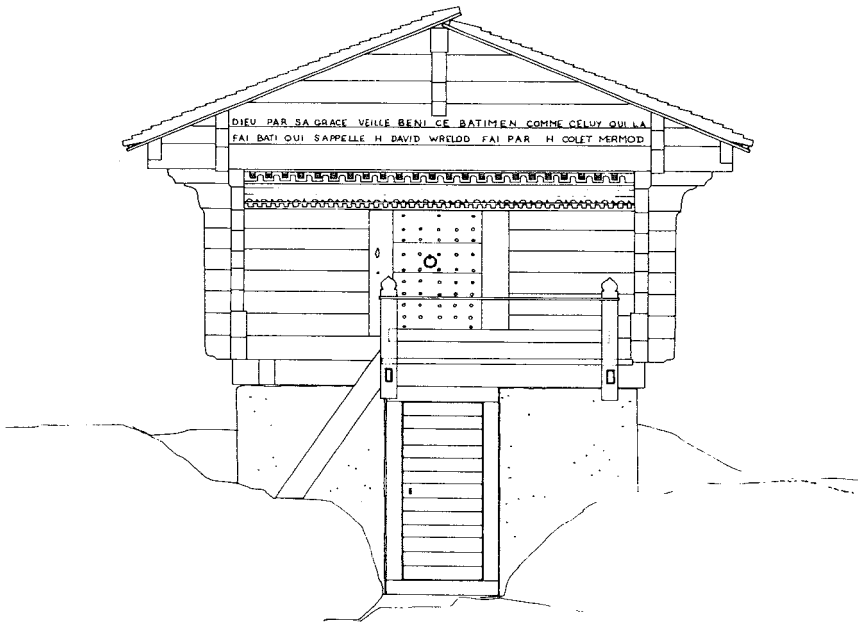

Elévation principale

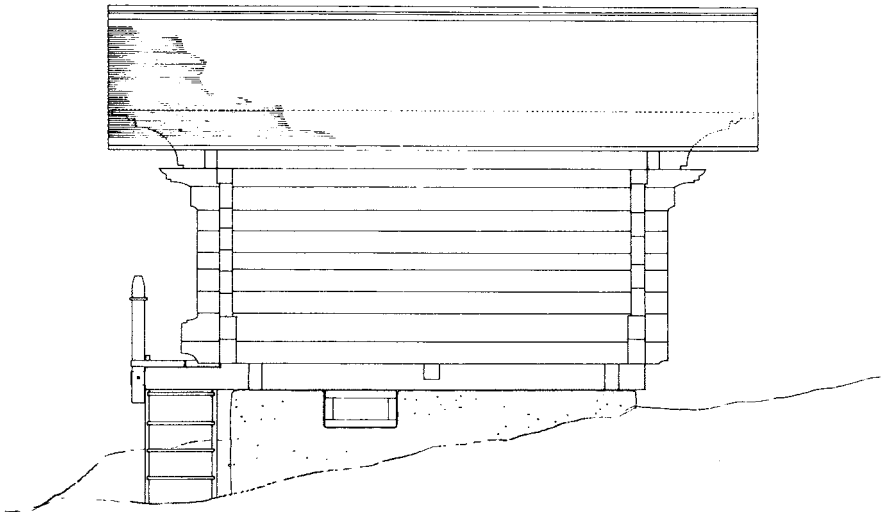
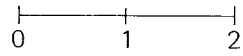

Elévation N-E

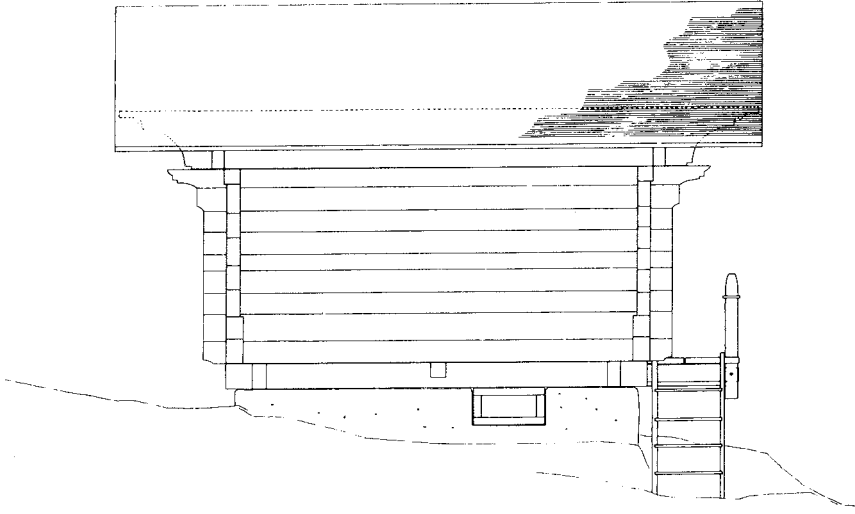

Elévation S-O

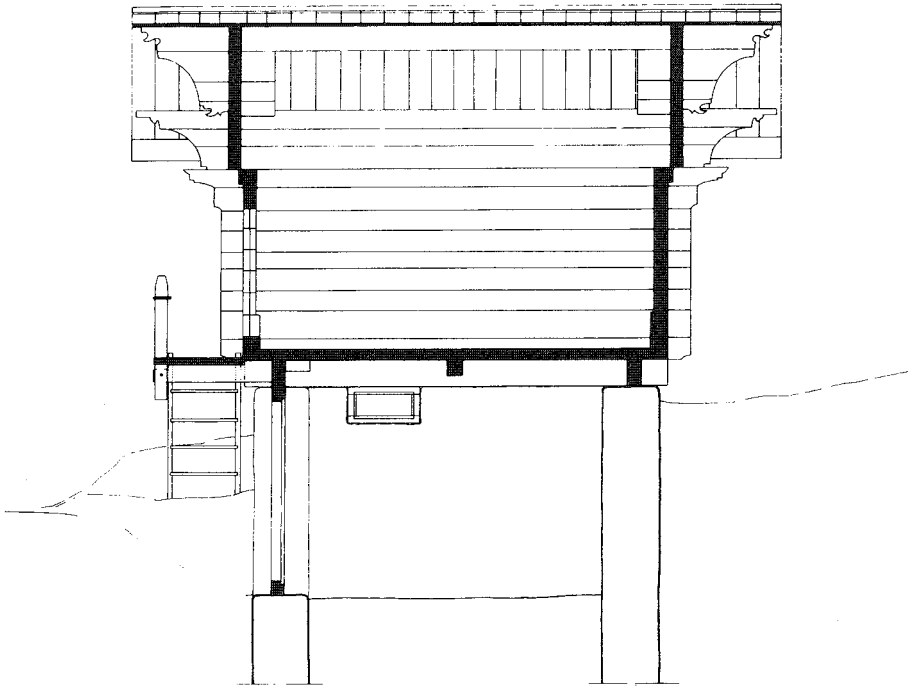
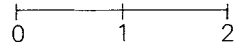

Coupe B

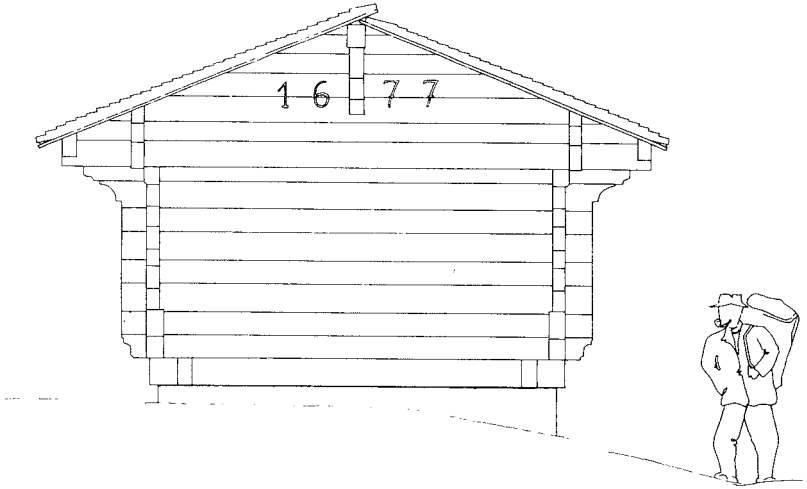

Elévation N-O

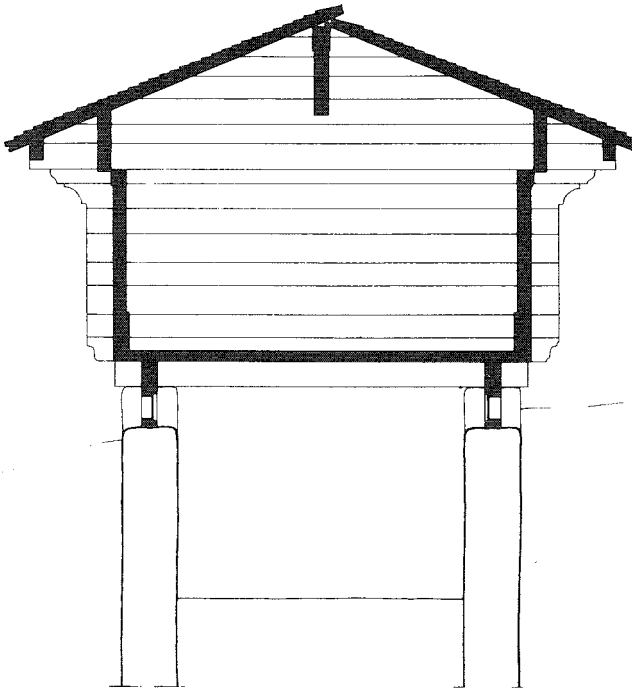
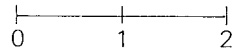

Coupe A

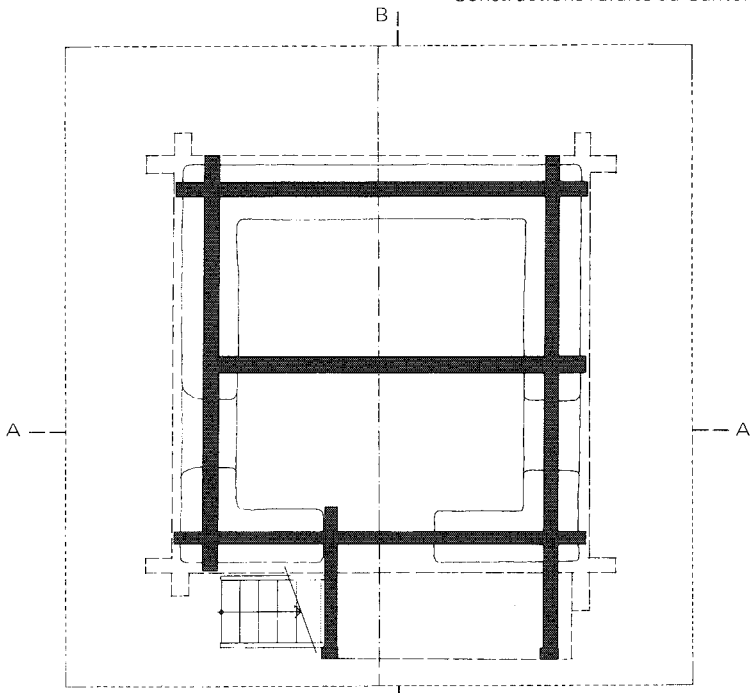

Coupe sur les lères poutres

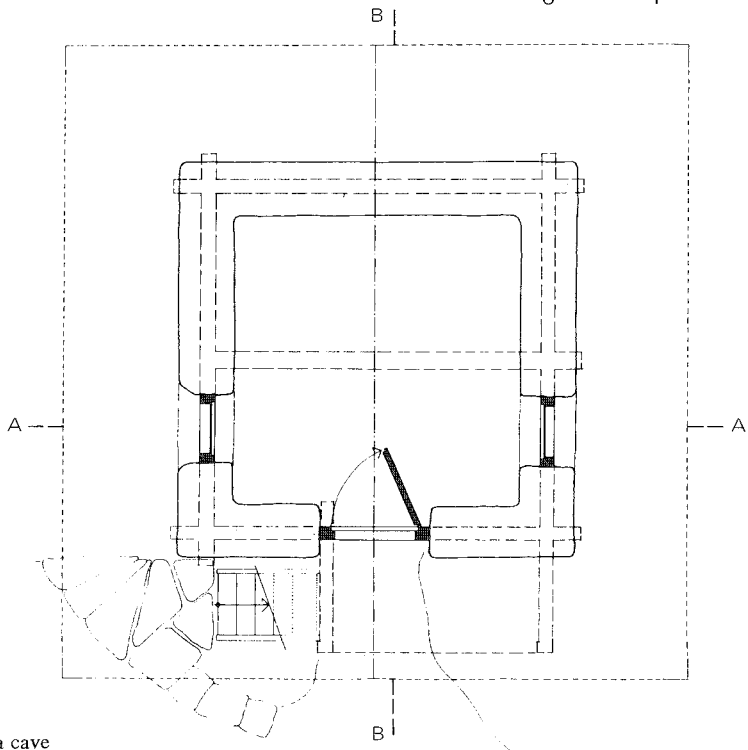
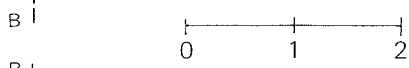

Plan de la cave

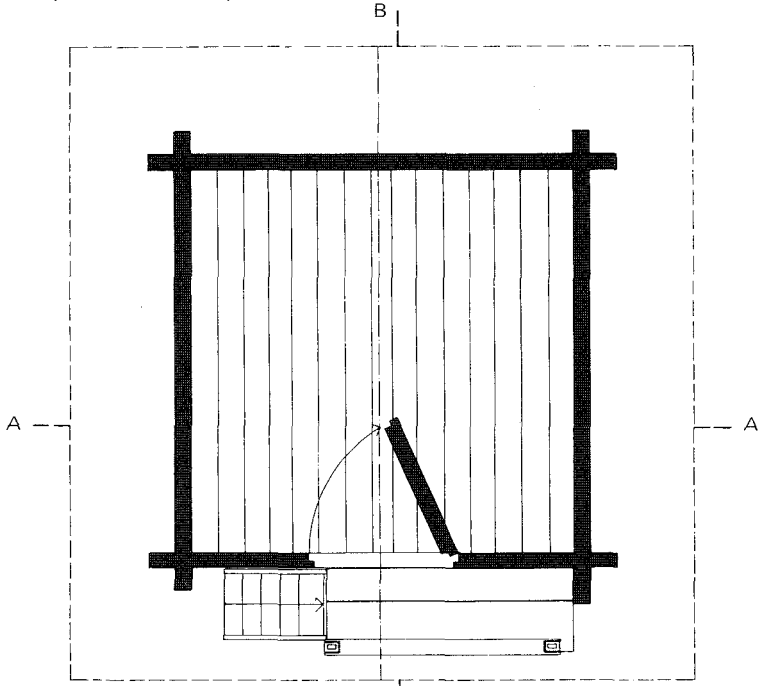

Plan de l'étage

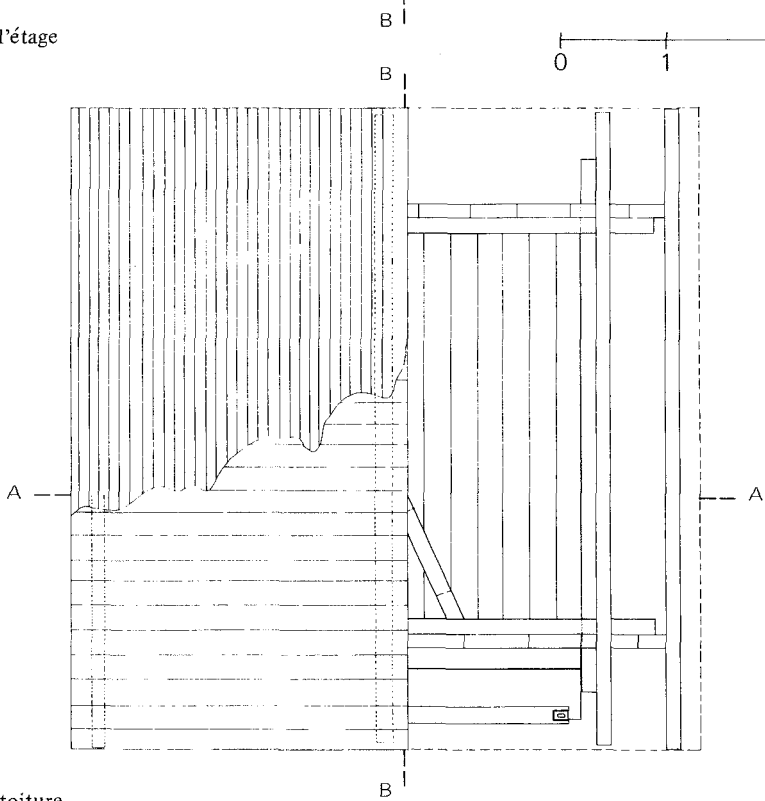
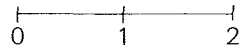

Plan de toiture

Notes

On trouve ces greniers appelés chalets à “cachets” et à “robes” dans les Préalpes vaudoises. Ils sont constitués de plusieurs pièces (appelés “cachets”) sur un ou deux niveaux, reliées entre elles par des galeries ou coursives extérieures. Lorsque celles-ci sont protégées par des parements verticaux sous forme de planches de bois décorées, on les appelle des greniers à “robes”.

Ces greniers peuvent comporter de quatre à seize “cachets”. Ils sont la propriété de diverses familles d’un village possédant une église. Ils sont utilisés comme relais lors de la transhumance pour le dépôt de petites marchandises, graines, victuailles, outils, etc., et servent plus particulièrement de vestiaires le dimanche, lorsque les paysans descendent de l’alpage pour aller à la messe.

Le grenier à “robes” de Cergnat, construit en madriers posés horizontalement suivant le système “blockhaus” est un des plus remarquables exemples par la richesse de la décoration du pignon sud et celle des portes latérales. Il est classé comme monument historique depuis 1945.

Un recueil a été établi avec l’ensemble des relevés de l’étude (Département d’architecture, Ecole polytechnique fédérale de Lausanne).

The barns called “chalets à robes” and “chalets à cachets” are found in the prealps of the Canton of Vaud. They contain several rooms (called “cachets”) on one or two floor levels connected by galleries or exterior alleyways. When these are protected by vertical facing consisting of decorated boards in wood, they are called “chalets à robes”.

These barns may include from four to sixteen “cachets”. They are the property of several families from a village having a church. They are used for storage when herds are brought to or from the mountain pastures, and also specifically as cloakrooms on Sundays when the peasants come down from the mountains to go to church.

The barn “à robes” of Cergnat, built in timber posed horizontally according to the “blockhaus” system, is one of the most remarkable examples of the rich decoration of the gable-end and of the lateral doors of such a building. Since 1945 it has been classified as a historical monument.

These measured drawings form part of a larger collection (Department of Architecture, Swiss Federal Institute of Technology, Lausanne).